



Instructions d'installation du kit de pare-chocs lumineux à DEL -

Concerne la pièce #6894

Slash 4X4

Contenu du kit :

- Assemblage de pare-choc avant
- Assemblage de pare-choc arrière
- Faisceau d'alimentation en Y
- Attaches en Z (7)

Outils requis :

- Clé Allen de 2,5 mm
- Clé Allen de 2,0 mm
- Graisse de silicone

A. INSTALLATION DU FAISCEAU DE CÂBLES D'ALIMENTATION

A1. Retirez le serre-fil en dévissant les deux vis à tête de 2,5 x 8 mm (Fig. 1).

A2. Pour retirer le couvercle du boîtier récepteur, retirez les deux vis à tête ronde de 3 x 10 mm (Fig. 1).

A3. Faites passer le faisceau de câbles d'alimentation dans le boîtier de récepteur et branchez-le à un canal libre sur le récepteur. Placez le faisceau de câbles d'alimentation dans un guide de câblage du boîtier récepteur.

A4. Appliquez une petite goutte de graisse de silicone (*pièce n° 1647, vendue séparément*) sur la mousse du serre-fil. Installez le serre-fil et serrez bien les deux vis à tête ronde de 2,5 x 8 mm. **Note :** Faites attention à ne pas endommager les câbles.

A5. Vérifiez que le joint torique bleu est correctement posé dans la cannelure du boîtier récepteur, de sorte que le couvercle ne le pince ni ne l'endommage d'aucune manière que ce soit.

A6. Remettez le couvercle sur le boîtier récepteur et serrez bien les deux vis à tête ronde de 3 x 10 mm. Examinez le couvercle pour vérifier que le joint torique n'est pas visible.

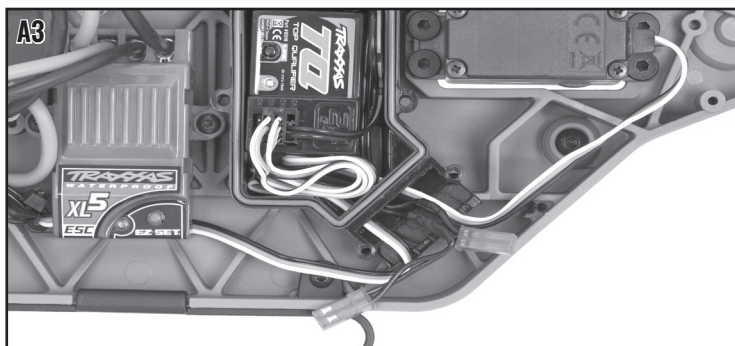
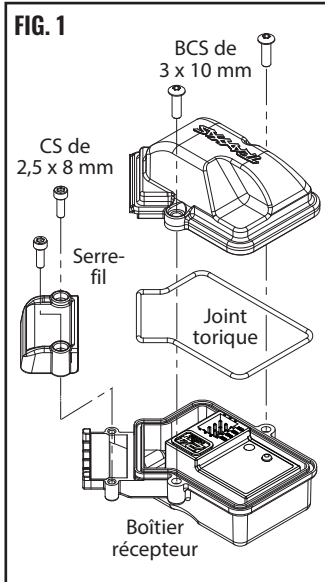

B. INSTALLATION DES PHARES ET DU PARE-CHOC AVANT

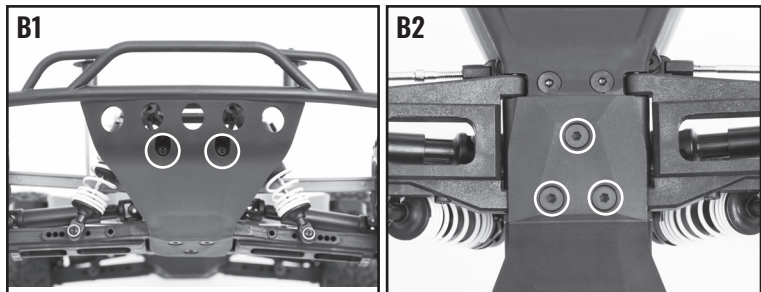

B1. Retirez les vis à tête ronde de 4 x 10 mm (2) qui fixent le pare-chocs avant existant au support de pare-chocs.

B2. Retirez le pare-chocs avant du châssis en dévissant les vis d'assemblage à tête fraisée de 4 x 10 mm (3).

B3. Fixez le nouveau pare-chocs sur le châssis et le support de pare-chocs en replaçant au même endroit les vis retirées.

B4. Acheminez le faisceau de câbles entre le pare-chocs avant le long du châssis vers le boîtier récepteur (voir Fig. 2 Câblage du châssis pour plus de détails). Branchez le raccord mâle rouge sortant du faisceau d'alimentation en Y au raccord femelle rouge provenant du faisceau des phares.

B5. Utilisez l'un des attache en Z fournis pour fixer le faisceau au châssis (voir Fig. 2 Câblage du châssis pour plus de détails).

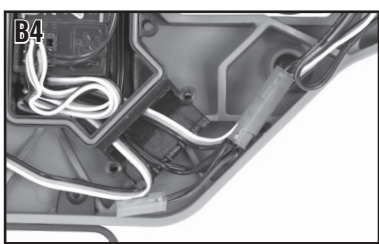
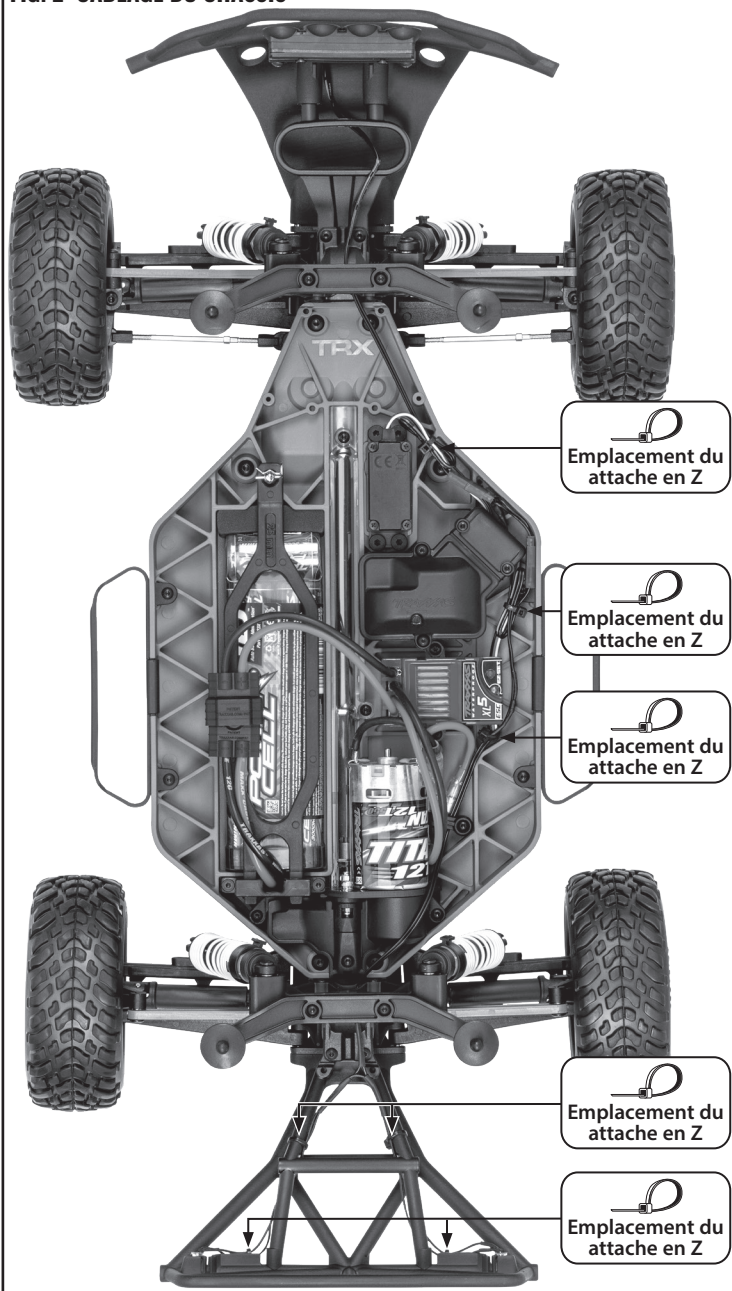
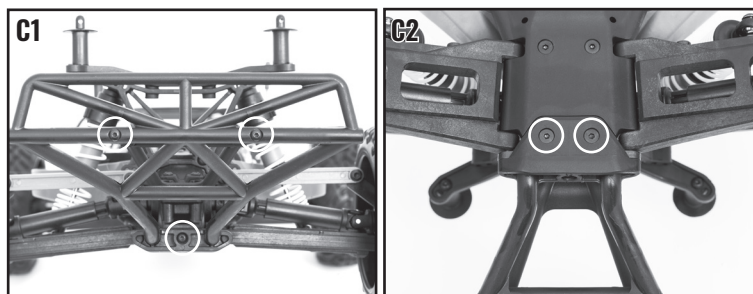

FIG. 2 CÂBLAGE DU CHÂSSIS



C. INSTALLATION DES FEUX DE REcul ET DU PARE-CHOC ARRIÈRE



C1. Retirez les vis à tête ronde de 3 x 12 mm (2) et le vis à tête ronde de 3 x 20 mm (1) qui fixent le pare-chocs arrière au support de pare-chocs.

C2. Retirez le pare-chocs arrière du châssis en dévissant les vis d'assemblage à tête fraisée de 3 x 12 mm (2).

C3. Fixez le nouveau pare-chocs arrière du châssis et le support de pare-chocs en replaçant au même endroit les vis retirées.

C4. Acheminez le faisceau de câbles entre le butoir du pare-chocs arrière le long du châssis vers le boîtier récepteur (voir Fig. 2 Câblage du châssis pour plus de détails). Branchez le raccord mâle rouge sortant du faisceau d'alimentation en Y au raccord femelle rouge provenant du faisceau des phares arrière.

C5. Utilisez les autres attaches en Z fournies (6) pour fixer le faisceau au châssis (voir Fig. 2 Câblage du châssis pour plus de détails).



Si vous avez des questions ou avez besoin d'aide technique, communiquez avec Traxxas en téléphonant au

+ 1-972-549-3000

(1-888-872-9927) (uniquement les résidents des États-Unis)